



MODEL: Z1C-DL05-26, Z1C-32FB

CZ

VRTACÍ PNEUMATICKÉ
KLADIVO

PŘEKLAD ORIGINALNÍHO NÁVODU

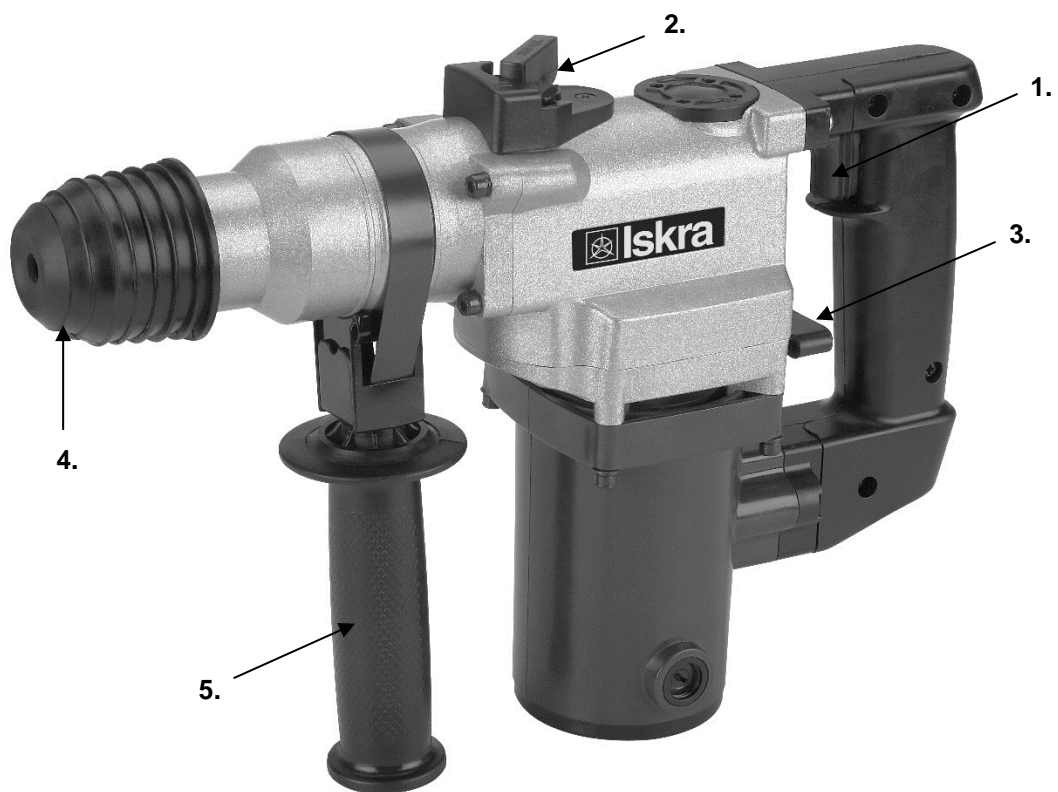

Model: Z1C-DL05-26

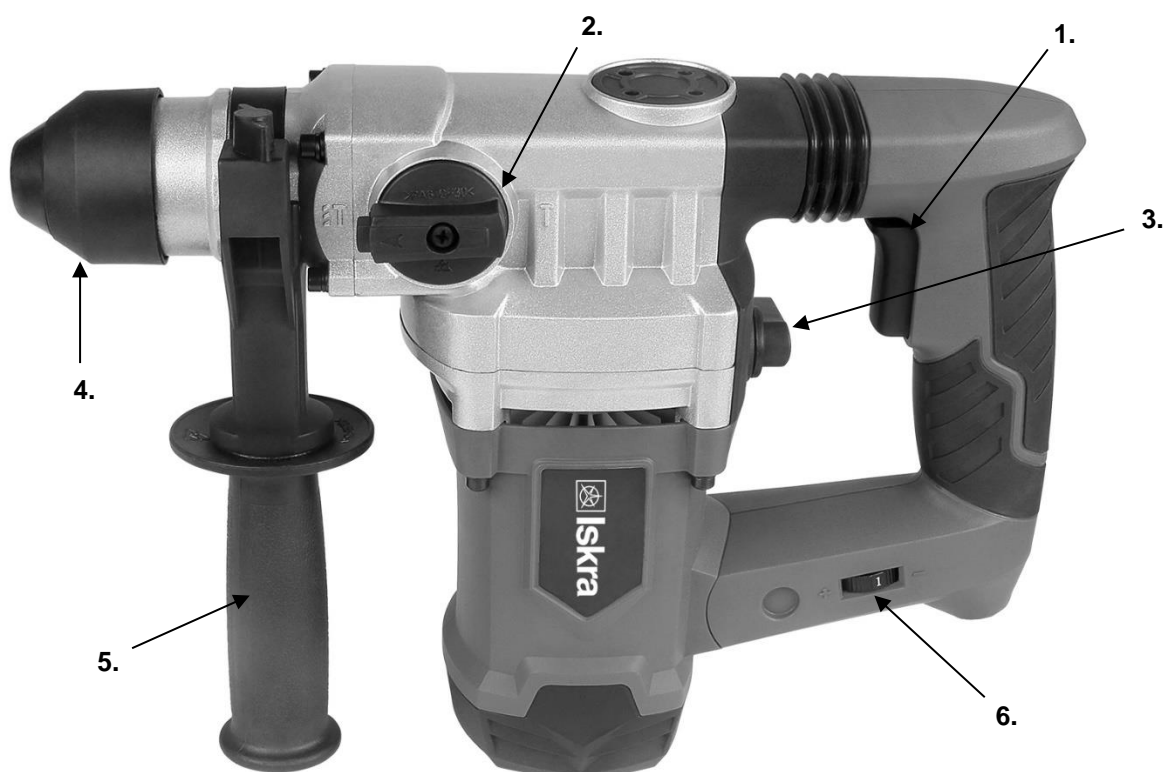

Model: Z1C-32FB

Návod k použití

- Tento návod platí pro tento spotřebič. Tento návod obsahuje důležité informace ohledně použití tohoto spotřebiče.
- Před použitím tohoto spotřebiče je důležité, abyste si přečetli celý návod k použití, zejména bezpečnostní pokyny. Nedodržení těchto pokynů může vést k vážným poraněním nebo může spotřebič poškodit.
- Tento návod je založen na normách a nařízeních, která platí pro Evropskou Unii.
- Při používání tohoto spotřebiče v zahraničí musíte splňovat nařízení dané země.
- Uchovejte tento návod pro pozdější potřeby. Pokud předáváte tento spotřebič třetí osobě, musíte jí poskytnout také tento návod.

Vysvětlivky varovných štítků

Tyto výstražné značky najdete uvnitř těchto pokynů nebo na zařízení:



VAROVÁNÍ!

Tento výstražný symbol/slovo označuje nebezpečí, které, pokud se mu nezabrání, může vést k věcným škodám, smrti nebo vážným zraněním.



POZNÁMKA!

Tento symbol podává užitečné informace o použití spotřebiče.



VAROVÁNÍ!

Výrobce neodpovídá za škody způsobené nesprávným použitím, údržbou nebo změnou provedenou u tohoto spotřebiče za účelem výměny součástí nebo úprav. Pouze agent autorizovaného servisu může na tomto spotřebiči provádět změny.



VAROVÁNÍ!

Nedodržení pokynů a varování psaných v tomto návodu může vést k úrazu elektrickým proudem, požáru a/nebo vážným poraněním. Při použití tohoto spotřebiče tam, kde kovové části spotřebiče mohou přijít do kontaktu se skrytými elektrickými vodiči nebo jeho vlastním elektrickým kabelem (je-li nainstalován), vždy držte spotřebič za jeho umělohmotné izolační držadlo.

VYSVĚTLIVKY SYMBOLŮ



VAROVÁNÍ! Přečtěte si a pamatujte si všechny bezpečnostní postupy, pokyny a varování. Věnujte zvláštní pozornost pokynům označeným tímto symbolem.



Produkt v souladu s relevantními směrnicemi EU.



Pečlivě si přečtěte, respektujte a zapamatujte si pokyny z tohoto návodu k použití.



Symbol Třída II



Vysoké napětí! Nebezpečí úrazu elektrickým proudem

n0 RPM (Otáčky za minutu)

~ Střídavé napětí



Povinné používání vybavení na ochranu očí (vždy noste bezpečnostní brýle).



Povinné používání ochrany sluchu (špunty do uší, tlumiče).



Štítek s označením pro oddělený sběr elektrického a elektronického vybavení.



Povinné používání osobních ochranných pomůcek pro dýchací orgány.



POZOR! Při provozu se brusné části zahřívají. Nebezpečí popálení



Povinné používání bezpečnostních rukavic



Povinné používání bezpečnostních bot

PROSTŘEDÍ

Nevystavujte zařízení dešti nebo vlhkosti.



VAROVÁNÍ!

Nepřetěžujte zařízení. Přetěžování a blokování motoru může poškodit zařízení a snížit jeho životnost.



VAROVÁNÍ!

Zařízení není vhodné pro práci v potenciálně výbušném prostředí!

OBECNÉ BEZPEČNOSTNÍ POKYNY



VAROVÁNÍ!

Přečtěte si všechna bezpečnostní varování popsaná v tomto návodu.

Nedodržení bezpečnostních pokynů může vést k riziku vystavení člověka a zvířat úrazu elektrickým proudem, požáru a vážným následkům.

Uchovejte všechny bezpečnostní pokyny a varování (včetně těch na nástroji) pro budoucí použití.

Termín „elektrický nástroj“ používaný v bezpečnostních pokynech se vztahuje jak k elektrickým nástrojům napájeným z elektrické sítě (pomocí elektrického kabelu), tak k elektrickým nástrojům napájeným z dobíjecích baterií (bez elektrického kabelu).

BEZPEČNOST PRACOVNÍ PLOCHY

- Udržujte pracovní plochu čistou a dobře osvětlenou.** Zanesené a neosvětlené pracovní plochy a pracovní stoly podporují zranění.
- Nepoužívejte nástroj v přítomnosti výbušných látek, jako jsou hořlavé kapaliny nebo plyny.** Jiskry vzniklé během provozu nástroje mohou způsobit vznícení výparů nebo prachu.
- Udržujte děti a návštěvníky dále.** Veškerá rozptýlení mohou vést ke ztrátě kontroly.

ELEKTRICKÁ BEZPEČNOST

- Zástrčka nástroje musí odpovídat konektoru napájecí sítě** (pokud má nástroj napájecí kabel). **V žádném případě a z jakýchkoli důvodů nikdy neupravujte ani nezpracovávejte zástrčky.** Nepoužívejte žádné adaptéry s uzemněnými spotřebiči. Normalizované a originální zástrčky a konektory snižují nebezpečí úrazu elektrickým proudem.
- Vyvarujte se kontaktu s uzemněnými povrchy, jako jsou potrubí, radiátory, kamna nebo ledničky.** V případě, že je vaše tělo uzemněné, je nebezpečí úrazu elektrickým proudem zvýšené.
- Nevystavujte nabíječku dešti nebo sněhu.** Pokud vnikne do nástroje voda, zvýší to silně nebezpečí úrazu elektrickým proudem.

- d) S napájecím kabelem zacházejte opatrně. Ujistěte se, že je napájecí kabel umístěn tak, že nebude možné na něj stoupnout, zakopnout o něj nebo jej jinak vystavit zátěži či poškození. Nikdy nepoužívejte kabel k přenášení, vytahování nebo tažení nákladu. Nikdy nevystavujte kabel horku, oleji, ostrým hranám nebo pohybujícím se objektům. Poškozený nebo zamotaný kabel zvyšuje možnost úrazu elektrickým proudem.
- e) Při provozu venku používejte odpovídající prodlužovací materiál určený pro venkovní použití. Použití odpovídajících prodlužovacích materiálů sníží nebezpečí úrazu elektrickým proudem.
- f) Pokud je nutné pracovat ve vlhkém prostředí, používejte pouze napájecí síť, která je zabezpečena spínači diferenciálního napětí - FID (RCD). Použití spínačů FID snižuje nebezpečí úrazu elektrickým proudem.

OSOBNÍ BEZPEČNOST

- a) Při provozu nástroje musíte být velmi opatrní. Buďte si vědomi toho, co děláte a dělejte to rozumně. Neobsluhujte nástroj, pokud jste unavení nebo jste pod vlivem drog, alkoholu nebo léků. Jeden okamžik snížené pozornosti při používání nástroje může vést k vážným zraněním.
- b) Vždy noste ochranné pomůcky. Vždy noste bezpečnostní brýle, bezpečnostní rukavice a ochranu sluchu. Používání ochranných pomůcek přizpůsobených pracovnímu prostředí a podmínkám, jako je protiprachová maska, stabilní obuv, přilba a ochrana sluchu, snižuje nebezpečí zranění.
- c) Zamezte automatickému spuštění nástroje. Před připojením nástroje k elektrické síti nebo před zvedáním či přenášením nástroje vždy zkontrolujte, zda je spínač VYPNUTÝ. Nenoste ani nepřenášejte nástroj, když držíte prst na spínači, ani jej nepřipojujte k elektrické síti, když je spínač ZAPNUTÝ. Nedodržení těchto pokynů může mít za následek nehodu.
- d) Před zapojením a spuštěním nástroje odstraňte všechny doplňky a klíče. Klíč, který zůstane na rotující části nástroje, může způsobit fyzické zranění.
- e) Nepřekračujte. Vždy udržujte správnou polohu a rovnováhu. Nepoužívejte na žebříku nebo nestabilní podpěře. To vám umožní mít dobrou kontrolu nad nástroji v případě neočekávaných nebo nepředvídaných situací.
- f) Noste správné příslušenství. Nenoste volný oděv nebo šperky, které by se mohly zachytit v pohyblivých částech nástroje a způsobily by zranění. Noste ochrannou pokrývku vlasů, která pojme dlouhé vlasy, a zamezí jejich vtažení do blízkých větracích otvorů.
- g) Pokud je nástroj vybaven sacím mechanismem a mechanismem sběru prachu, vždy se ujistěte, že je správně nainstalován a zapojen. Použití mechanismu pro sběr prachu může snížit vliv expozice emisím a škodlivým prachovým látkám.

PROVOZ A ÚDRŽBA

- a) Nepřetěžujte nástroj. Pro svou práci použijte správné nástroje/vybavení. Používáte-li nástroj správně a pro určené účely, bude fungovat s vyšší kvalitou a vyšší úrovní bezpečnosti.
- b) Nepoužívejte nástroj, pokud je spínač zapnuto/vypnuto poškozený. Jakýkoli nástroj, který nelze použít pomocí spínače zap/vyp, je nebezpečný a musí být okamžitě opraven.
- c) Před jakýmkoli použitím nástroje, včetně seřízení, údržby, výměny doplňků nebo skladování, vytáhněte zástrčku z elektrické sítě. Tato preventivní bezpečnostní opatření snižují nebezpečí, že se nástroj automaticky spustí.
- d) Pokud nástroj nepoužíváte (včetně případů, kdy jej necháte bez dozoru pouze na omezenou dobu), uchovávejte jej mimo dosah dětí. Nedovolte osobám, které nejsou dobře informovány o pokynech uvedených v této příručce, používat tento nástroj. Při použití nezkušenými nebo nekvalifikovanými osobami je tento nástroj nebezpečný.
- e) Údržba nástroje. Zkontrolujte možné nesprávné seřízení, špatné upevnění vyjímatelných nebo ohebných součástí, možnost rozbití dílů a případné další nepravidelnosti, které mohou mít negativní vliv na provoz nástroje. Mnoho nehod má příčinu ve špatné údržbě nástrojů.
- f) Ujistěte se, že jsou rezné nástroje čisté. Dohled a používání nástroje je snazší a bezpečnější, pokud jsou všechny části nástroje čisté a dobře udržované.
- g) Nástroj a všechny odnímatelné části a příslušenství se musí používat v souladu s pokyny obsaženými v tomto Návodu s ohledem na provozní podmínky a typ práce, kterou chcete provádět. Použití nástroje pro jiné účely, než je uvedeno v tomto návodu, může vést k nebezpečným situacím.

OPRAVY

- a) Opravy by mělo provádět pouze autorizované servisní středisko. Při opravách používejte pouze identické a originální náhradní díly.

DALŠÍ BEZPEČNOSTNÍ POKYNY PRO ELEKTRICKÉ NÁSTROJE

- a) Použití osobních ochranných pomůcek sluchu je během používání povinné. Vystavení hluku může mít za následek ztrátu sluchu.
- b) Použijte vedlejší přídatné držadlo. Ztráta stability může vést ke zranění osob.
- c) Při použití tohoto zařízení tam, kde kovové části zařízení mohou přijít do kontaktu se skrytými elektrickými rozvody nebo jeho vlastním elektrickým kabelem, vždy držte spotřebič za jeho umělohmotné izolační držadlo. Když přijdou kovové části zařízení do kontaktu s elektrickými rozvody, způsobí, že zařízení »ožije« (bude pod proudem). Nedodržení těchto pokynů může vést k úrazu elektrickým proudem.
- d) Při použití stojanu společně s tímto zařízením zkontrolujte a ujistěte se, že je dobře sestaven. Je důležité, aby bylo zabráněno pádu zařízení.
- e) Zajistěte, aby bylo zařízení na stojanu připevněné. Volně připevněné zařízení ve stojanu může mít za následek ztrátu kontroly.
- f) Umístěte stojan na pevný, plochý a zarovnaný povrch. Stojan musí zajistit stabilní vodítko zařízení a kompletní kontrolu.
- g) Stojan nezatežujte a nepoužívejte jej jako žebřík nebo lešení. Nedodržení těchto pokynů může způsobit převrácení stojanu.

POPIS ČÁSTÍ

1. Spínač Zap/Vyp
2. Spínač výběru kladiva (kladivo/dláto)
3. Spínač výběru funkce (kladivová vrtačka/vrtání)
4. Sklíčidlo
5. Pomocná rukojeť
6. Číselník rychlosti/úderu

POUŽITÍ

- Vrtačka nebo dláto by mělo být vždy pevně zajištěno v držáku nástroje.
- Z bezpečnostních důvodů byste měli toto zařízení používat vždy s nainstalovanou pomocnou rukojetí.
- Vždy noste zařízení oběma rukama.
- Neodstraňujte hoblíny, když zařízení pracuje.
- Při vrtání do zdí nezapomeňte na elektrické, vodní nebo plynové instalace. Vyhledejte na stěně tyto instalace pomocí detektoru materiálu.
- Chcete-li zařízení spustit, stiskněte a podržte tlačítko Zap/Vyp.
- Chcete-li zařízení zastavit, uvolněte tlačítko Zap/Vyp.



VAROVÁNÍ!

Před instalací nebo odinstalací nástrojů v zařízení odpojte zařízení z elektrické zásuvky.



VAROVÁNÍ!

Před provedením úprav zařízení a zahájením práce se ujistěte, že je zařízení odpojeno od elektrické zásuvky.

POUŽITÍ

PRAVIDELNÉ A VIBRAČNÍ VRTÁNÍ A VYŘEZÁVÁNÍ

Symbolsy blízko spínače funkce (2) nebo (3) vám umožní vybrat požadovaný provozní režim nástroje:

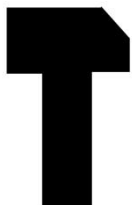

Symbol KLADIVO:
vyřezávání



Symbol VRTAČKA/KLADIVO: vibrační
vrtání do betonu a kamene



Symbol VRTAČKA:
vrtání do kovu, plastu,
dřeva

NASTAVENÍ FUNKCE

- **KLADIVO/DLÁTO**
Tato funkce je určena pro sekání dlátem
- **KLADIVOVÁ VRTAČKA**
Zařízení bude během vrtání provádět krátké rychlé příklepy.
- **VRTÁNÍ**
Zařízení se bude otáčet.



VAROVÁNÍ!

Neměňte nastavení funkce, když zařízení pracuje.

FUNKCE KLADIVO/DLÁTO



Stiskněte a otáčejte spínačem (2) k symbolu:



Otáčejte spínačem (3) k symbolu:

FUNKCE KLADIVO VRTAČKA



Stiskněte a otáčejte spínačem (2) k symbolu:



Otáčejte spínačem (3) k symbolu:

FUNKCE VRTÁNÍ

Stiskněte a otáčejte spínačem (2) k symbolu:

Otáčejte spínačem (3) k symbolu:

**VAROVÁNÍ!**

Následující kombinace nemůže vydat žádnou funkci:

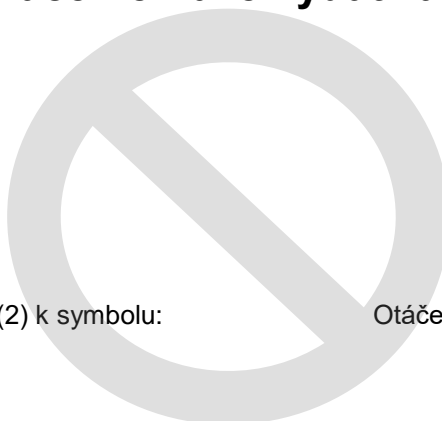

Stiskněte a otáčejte spínačem (2) k symbolu:

Otáčejte spínačem (3) k symbolu:

**VAROVÁNÍ!**

Před zapnutím zařízení a zahájením práce se ujistěte, že jste vybrali správnou funkci.

Před změnou nástroje se ujistěte, že je zařízení vypnuté.

VLOŽENÍ SDS+

- Vyčistěte a vložte příslušný vrták
- Posuňte sklíčidlo dozadu
- Zasuňte vrták do otvoru, abyste slyšeli cvaknutí, a poté uvolněte sklíčidlo
- Chcete-li vrták vyjmout, posuňte sklíčidlo dozadu a sejměte vrták

Před zahájením práce by zařízení mělo dosáhnout nejvyšší rychlosti.

SPÍNAČ ZAP/VYP

- Ujistěte se, že jste vybrali správnou funkci pro váš typ práce.
- Stisknutím a podržením spínače Zap/Vyp zapnete zařízení.
- Při práci pevně držte zařízení.
- Chcete-li zařízení vypnout, uvolněte tlačítko Zap/Vyp.

POUŽITÍ VRTAČKY

- Vždy používejte ostré a čisté vrtáky
- Kvalita vrtáku závisí na frekvenci jeho použití.
- Během velmi intenzivního vrtání byste měli používat prachový prstenec.
- Během práce vždy držte zařízení oběma rukama.
- Nikdy neměňte funkci zařízení během práce.

POMOCNÁ RUKOJEŤ

Použití pomocné rukojeti usnadňuje práci a poskytuje stabilní podporu.

Namontujte pomocnou rukojeť namontováním kroužku rukojeti přes sklíčidlo a zajistěte ji na zařízení utažením rukojeti.

- Rukojeť můžete nastavit na levou (pro praváky) nebo pravou (pro leváky) stranu zařízení.
- Rukojeť můžete otočit o 360 stupňů.

ČÍSELNÍK RYCHLOSTI/MÍRY NÁRAZU (model: Z1C-32FB)

Otáčením číselníku (6) můžete nastavit rychlost a míru nárazu.

ÚDRŽBA A ČIŠTĚNÍ

- Před čištěním a údržbou odpojte zařízení.
- K čištění plastových částí zařízení použijte vlhký hadřík. Nepoužívejte žádné korozivní čističe nebo ostré nástroje.
- Udržujte větrací otvory na zařízení čisté. Při čištění použijte měkký kartáč.

NIKDY SE NEPOKOUŠEJTE VYMĚNIT NAPÁJECÍ KABEL SAMI. NECHTE SI NAPÁJECÍ KABEL VYMĚNIT KVALIFIKOVANÝM AGENTEM AUTORIZOVANÉHO SERVISU.

OPRAVA

Vždy používejte originální příslušenství a náhradní díly. Pokud by se zařízení i přes naši kontrolu kvality a vaši správnou údržbu poškodilo, nechte zařízení opravit kvalifikovaným autorizovaným servisním agentem. **Před předáním zařízení servisnímu agentovi se ujistěte, že je vyčištěno a je v původním obalu. Nikdy neponořujte částečně nebo úplně toto zařízení do kapaliny.**

POZNÁMKA

Tento spotřebič není určen k použití osobami (včetně dětí mladší 8 let) se sníženými fyzickými, smyslovými nebo mentálními schopnostmi nebo nedostatkem zkušeností a znalostí, pokud jim nebyl poskytnut dohled nebo poučení o používání spotřebiče osobou odpovědnou za jejich bezpečnost. Před výměnou příslušenství odpojte zařízení od zásuvky elektrického vedení.

TECHNICKÉ ÚDAJE

TYP ZAŘÍZENÍ		MODEL:	MODEL:	JEDNOTKA
Vrtací pneumatické kladivo		Z1C-DL05-26	Z1C-32FB	
Napětí		230; 50Hz	230; 50Hz	V (a.c.)
Výkon		850	1500	W
Míra rychlosti		750	0-800 (max)	min ⁻¹
Míra úderu		3700	0-4000 (max)	min ⁻¹
Průměr vrtání:	- dřevo	40	40	mm
	- ocel	13	13	mm
	- kámen	26	32	mm
Hmotnost:		4,5	4,78	kg
Průměr vrtáku:		2 - 26	2 - 26	mm
LpA (SPL) na místě uživatele		90,6 / K = 3	92,5 / K = 3	dB(A)
LwA (Hladina akustického výkonu)		101,6 / K = 3	103,5 / K = 3	dB(A)
Měřené vibrace:	Kladivová vrtačka	13,931 / 8,096 13,587 / 10,492	19,077 / 12,685 8,239 / 4,793	m/s ² m/s ²
Ochranná třída		II.	II.	

SEZNAM PŘÍSLUŠENSTVÍ

MODEL: Z1C-DL05-26	MODEL: Z1C-32FB
1 x SDS+ kulaté dláto 14x250mm	1 x SDS+ kulaté dláto 14x250mm
1 x SDS+ ploché dláto 14x250mm	1 x SDS+ ploché dláto 14x250mm
3 x SDS+ vrták 12x150mm	3 x SDS+ vrták 12x150mm
1 x hloubkoměr	1 x hloubkoměr
1 x protiprachový kryt	1 x protiprachový kryt
1 x klíč	1 x klíč
1 x pár uhlíkový kartáč	1 x pár uhlíkový kartáč