

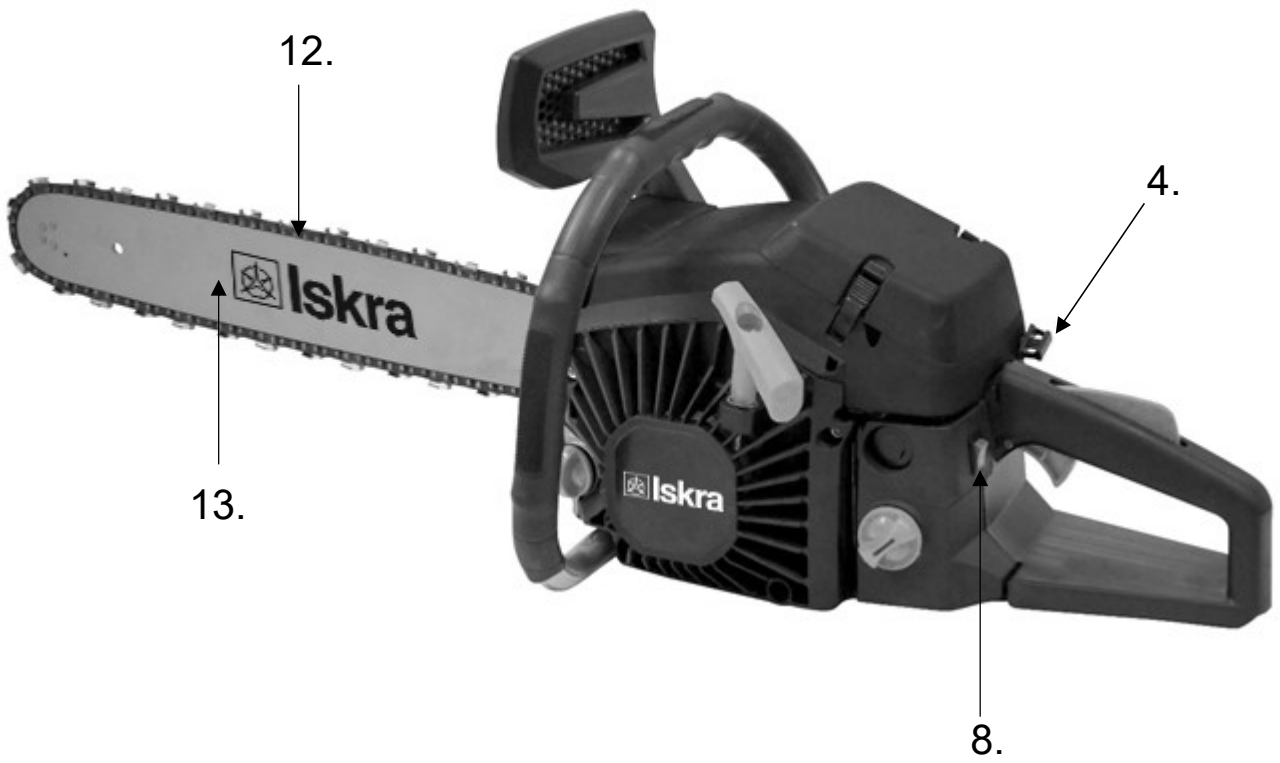

MODEL: LD845A, LD852B, LD858B

SK BENZÍNOVÁ PÍLA

PREKLAD PÓVODNÉHO NÁVODU NA POUŽITIE

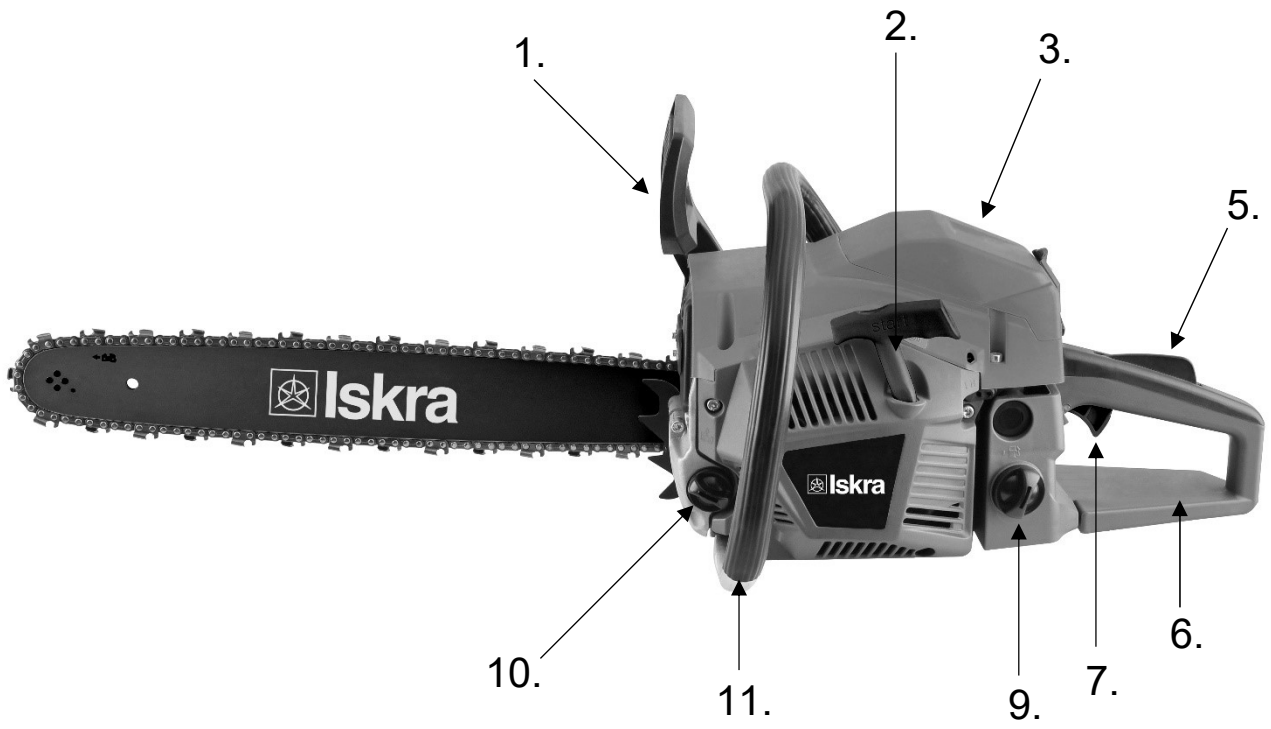

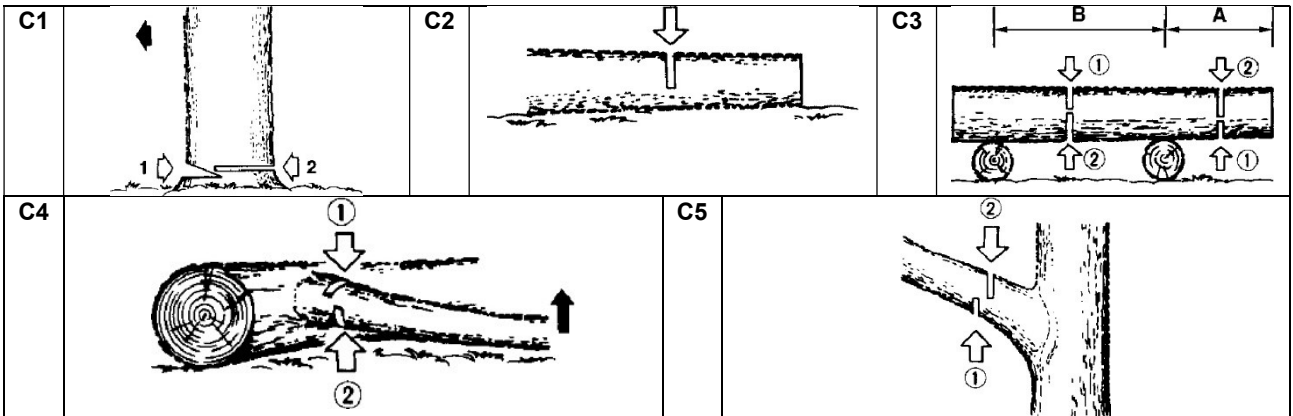
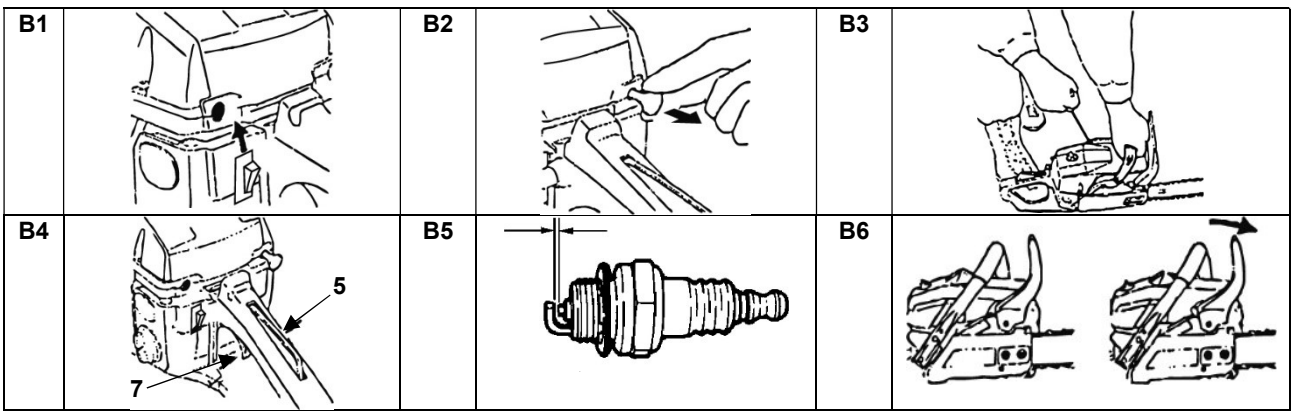
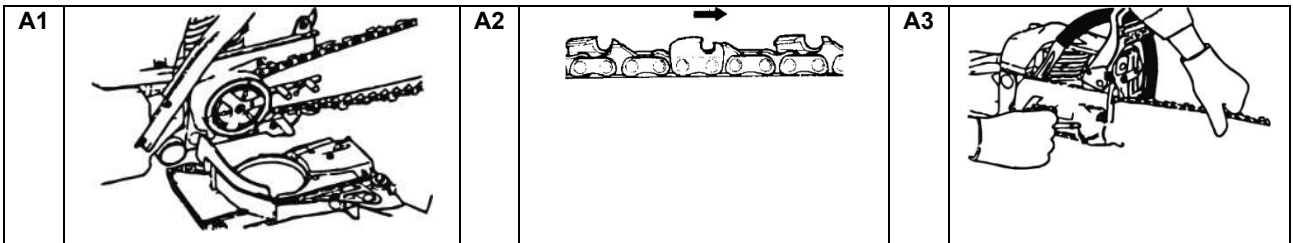
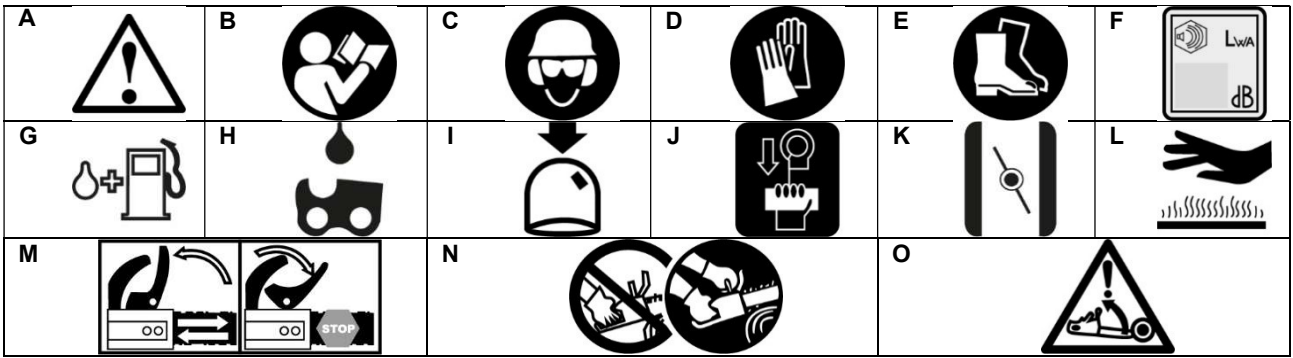



# PRED PRVÝM POUŽITÍM



## Prečítajte si úplne pokyny!

Pred prvým použitím si prečítajte používateľskú príručku. Pokyny obsahujú dôležité informácie pre bezpečné používanie tohto produktu.



## Doplnenie paliva

### V motore nie je palivo!

Pred použitím musí byť palivo doplnené do nádrže. Reťazová píla pracuje so zmesou 1 dielu oleja pre dvojtaktné motory a 40 dielov bezolovnatého benzínu s oktánovým číslom 95.

Podrobný popis tankovania nájdete v časti **Palivo**.



## Pridajte olej

Pred použitím sa musí do olejovej nádrže pridať špeciálny reťazový olej. Podrobný popis pridávania reťazového oleja nájdete v kapitole **Olej pre reťaz**.



## Kontrola napnutia reťaze

Skontrolujte napnutie reťaze a podľa potreby ju nastavte podľa popisu v kapitole **Inštalácia vodiacej lišty a reťaze**.



## Noste ochranný odev

Pri práci s pílou používajte ochranu na ochranu hlavy, sluchu a očí, vždy používajte vhodné osobné ochranné prostriedky. Noste tiež ochranný odev odolný proti porezaniu, rukavice a protišmykovú ochrannú obuv.



## Oboznámte sa s obsluhou zariadenia

Na bezpečné používanie výrobku je dôležité dôkladne sa oboznámiť s prevádzkou zariadenia, požiadavkami na údržbu a bezpečnosť.

## Návod na použitie

- Tento návod na použitie sa vzťahuje na toto zariadenie. Obsahuje dôležité informácie pre používanie produktu.
- Pred použitím spotrebiča si pozorne a kompletne prečítajte návod na obsluhu, venujte osobitnú pozornosť bezpečnostným pokynom. Ignorovanie týchto pokynov môže spôsobiť vážne zranenia alebo poškodenie zariadenia.
- Návod na používanie spĺňa všetky požiadavky smerníc EU, ktoré sa naň vzťahujú.
- V zahraničí dodržiavajte zákony a nariadenia platné v danej krajine.
- Túto príručku nevyhadzujte. Uschovajte ju aj k neskoršiemu nahliadnutiu (napr. prevod vlastníctva).

## Vysvetlenie znakov

V návode na použitie alebo na spotrebiči sa používajú nasledovné symboly a výstražné slová.



### VÝSTRAHA!

Tento výstražný symbol/slovo označuje také riziko, ktoré by mohlo mať za následok škodu na majetku, smrť alebo vážne zranenie.



### POZNAMKY!

Tento symbol poskytuje užitočné informácie o používaní spotrebiča.



### VÝSTRAHA!

- Výrobca nezodpovedá za žiadne škody vzniknuté v dôsledku nesprávneho používania zariadenia, nesprávnej údržby a zásahov týkajúcich sa zariadenia s cieľom výmeny alebo úpravy jeho častí. Práce na prístroji smie vykonávať iba servis autorizovaný výrobcom.
- Nepreťažujte nástroj. Preťaženie a opakované blokovanie motora môžu poškodiť nástroj a následne znížiť životnosť výrobku.
- Náradie nie je určené na prácu v potenciálne výbušnom prostredí!



### VŠEOBECNÉ BEZPEČNOSTNÉ OPATRENIA

Prečítajte si všetky bezpečnostné varovania a pokyny, ktoré sú súčasťou tejto príručky.

Nedodržanie bezpečnostných upozornení a pokynov môže mať za následok riziko vystavenia ľudí a domácich miláčikov elektrickým prúdom, požiaru alebo vážnym zraneniam.

Všetky bezpečnostné varovania a pokyny (vrátane tých, ktoré sa nachádzajú na náradí) si odložte pre budúcnosť.

V bezpečnostných pokynoch sa výrazom „náradie, výrobok a reťazová píla“ označujú reťazové píly pracujúce s benzínovým motorom.

## **Všeobecné bezpečnostné pokyny**

### **Povinnosti užívateľa**

**Nedostatočne informovaní používatelia môžu kvôli nesprávnemu použitiu ohroziť seba, ostatných a majetok.**

- Používateľ si musí prečítať návod na obsluhu a bezpečnostné pokyny a porozumieť mu.
- Niektoré úlohy si vyžadujú špeciálne školenie a špeciálne zručnosti. Ak máte pochybnosti, kontaktujte odborníka.
- Začiatocníci potrebujú školenie s odborníkom, aby mohli pracovať s týmto nástrojom, alebo sa musia na používaní nástroja zúčastniť kurzu vo vzdelávacej inštitúcii.
- Produkt dodávajte iba používateľom, ktorí majú skúsenosti s prácou s nástrojom. Návod na použitie vždy odovzdajte.
- Ak náradie nepoužívate, vždy ho skladujte bez ohrozenia svojej bezpečnosti a chráňte ho pred neoprávneným použitím.
- Používateľ je zodpovedný za všetky nehody a nebezpečenstvá, ktoré môžu poškodiť iné osoby alebo ich majetok.
- Deti, dospelujúci a ľudia so zníženými fyzickými, vnímavými alebo mentálnymi schopnosťami by tento nástroj nemali používať. Jedinou výnimkou sú dospelujúci starší ako 16 rokov pod dohľadom odborníka.
- Zaobchádzanie s náradím si vyžaduje veľkú pozornosť. Dbajte na to, čo robíte, a pri práci s nástrojom používajte logiku.
- Náradie nepoužívajte naraz viac ako 10 minút a počas pracovných krokov si urobte 10 až 20 minútové prestávky.
- Nepoužívajte nástroje, ak ste unavení alebo ak ste pod vplyvom drog, alkoholu alebo liekov. Chvilka nepozornosti pri používaní náradia môže spôsobiť vážne zranenie osôb.

## **Environmentálne požiadavky**

Nevystavujte náradie dažďu alebo vlhkosti.

## Bezpečnosť osôb

- Pri práci s náradím noste ochranu hlavy, očí, rúk a sluchu.
- Používajte osobné ochranné pomôcky, napr. protišmyková ochranná obuv, ochranná prilba, ochrana tváre, ochrana sluchu, ochranný odev, odolný proti porezaniu a ochranné rukavice. Znižuje sa tým riziko zranenia.
- Noste vhodný odev. Nenoste široké oblečenie, vtipy, kravaty alebo šperky. Vlasy, odev a rukavice neprenášajte blízko pohyblivých častí. Uvoľnené oblečenie, šperky alebo dlhé vlasy sa môžu zachytiť v pohyblivých častiach.
- Vždy používajte ochranu sluchu. Hluk generovaný nástrojom môže spôsobiť poškodenie sluchu.
- Ak s náradím často pracujete, lekár bude často musieť skontrolovať sluch.
- Ak nosíte ochranu sluchu, nebudete už o hluku zreteľne vedieť. Preto venujte väčšiu pozornosť vizuálnym stimulom.
- Vždy používajte ochranné okuliare alebo ochrannú prilbu s priezorom, aby ste sa ochránili pred odletujúcim rezaným materiálom.
- Elektrické zapaľovacie zariadenie na nástroji vytvára malé elektromagnetické pole. Ak máte kardiostimulátor alebo podobný implantát, pred použitím nástroja sa poraďte so svojím lekárom, aby ste znížili riziko pre zdravie.
- Tlmič hluku výfuku na prednej strane nástroja sa počas prevádzky veľmi zahrieva a zostáva horúci aj po vypnutí motora. Nedotýkajte sa tejto oblasti, pretože hrozí nebezpečenstvo popálenia!
- Dajte pozor, aby sa deti s baliacou fóliou nehrali. Pri hraní sa môžu zamotať a udusiť.

## Požiadavky na pracovnú oblasť

- Reťazové píly nepoužívajte v interiéri alebo na zle osvetlených miestach. Výfukové plyny motora sú jedovaté a môžu spôsobiť udusenie.
- Pracovisko musí byť vždy čisté a dobre osvetlené. Nehoda alebo zlé svetlo a viditeľnosť môžu spôsobiť nehody.
- Nepracujte v noci alebo za nepriaznivých poveternostných podmienok, napr. v hmle, daždi, snehu, ľade alebo vetre. Existuje zvýšené riziko nehody!
- Ak používate motorovú pílu v daždi alebo po daždi, mali by ste venovať osobitnú pozornosť preventívnym opatreniam, pretože pôda môže byť veľmi klzká.
- Deti, iné osoby a zvieratá nesmú byť v blízkosti motorovej píly. V prípade rozptýlenia môžete stratiť kontrolu nad motorovou pílou.
- Pred rezaním sa uistite, že sa v nebezpečnej zóne nenachádzajú žiadne osoby, zvieratá ani predmety.

- Národné a / alebo miestne nariadenia môžu obmedziť čas používania hlukových motorických zariadení. Dozviete sa o tom vo vašej mestskej správe.
- Pri práci vo vysoko horľavom prostredí (suchá tráva, kríky atď.) A počas ťahu pripravte hasiace prístroje z dôvodu nebezpečenstva lesného požiaru.

### **Dolievanie paliva**

- Pred pridaním palivovej zmesi musíte vždy vypnúť motor a starostlivo skontrolovať prostredie, aby sa v jeho blízkosti nenachádzali iskry alebo otvorený oheň.
- Benzín je veľmi horľavý. Pri tankovaní paliva udržiavajte dostatočný odstup od otvoreného ohňa a nefajčite.
- Pred doplnením paliva alebo doplnením oleja do vhodnej nádrže vypnite motor a počkajte, kým nástroj nevychladne. V opačnom prípade sa rozliate palivo môže vznietiť.
- Palivo pridávajte iba na dobre vetranom mieste. Zhromaždené výpary benzínu sa môžu vznietiť alebo explodovať.
- Zabráňte kontaktu s pokožkou a očami palivom alebo olejom. Nevdychujte benzínové pary.
- Dbajte na to, aby sa benzín alebo reťazový olej nedostali do zeme. Použite vhodnú základňu.
- Po naplnení uzavrite kryty nádrží, aby nedošlo k úniku paliva. Rozsypané palivo utrite a náradie spustite najmenej 3 m od miesta plnenia. Tým sa zabráni tomu, aby výfukové plyny motora vznietili rozliaty benzín.

### **Použitie**

- Nikdy nepracujte sám! V prípade núdze musí byť niekto blízko.
- Pred začiatkom práce skontrolujte správnu funkciu bezpečnostných zariadení. Nepoužívajte reťazovú pílu, ak je poškodená alebo nefunguje spoľahlivo.
- Reťazovú pílu vždy držte pravou rukou za zadnú rukoväť a ľavou rukou za prednú rukoväť. Držanie motorovej píly iným spôsobom zvyšuje riziko zranenia a nesmie sa robiť.
- Počas práce s motorovou pílou nepribližujte k reťazu časti tela. Pred spustením reťazovej píly sa uistite, že sa píla nedotýka ničoho. Pri práci s motorovou pílou môže chvíľu nedbanlivosti viesť k zachyteniu odevu alebo častí tela reťazou.
- Vyvarujte sa neobvyklým postojom tela. Udržujte bezpečný stojan a vždy udržiavajte rovnováhu. Týmto spôsobom môžete ovládať motorovú pílu v neočakávaných situáciách.
- Nepoužívajte reťazovú pílu nad výškou ramien.
- Nepracujte na strome s motorovou pílou. Pri práci na stromoch existuje riziko poranenia.



- Reťazovú pílu používajte iba vtedy, ak stojíte na pevnom, bezpečnom a vodorovnom povrchu. Šmyklivé alebo nestabilné povrchy (napr. Na rebríku) môžu viesť k strate vyváženia alebo kontroly nad motorovou pílu.
- Ak príde reťazová píla do kontaktu s kameňmi, klincami alebo inými tvrdými predmetmi, okamžite zastavte motor a skontrolujte poškodenie reťaze a vodiacej lišty.
- Reťazová píla nesmie spadnúť na zem a nemali by ste ju používať na narážanie na prekážky a nikdy nepoužívajte vodiacu lištu ako páku.
- V prípade výrazných zmien v správaní okamžite motorovú pílu vypnite a nájdite príčinu.
- Len rezivo. Nepoužívajte reťazové píly na práce, na ktoré nie sú určené. Nepoužívajte reťazové píly na rezanie plastových, murovaných alebo nedrevených stavebných materiálov. Použitie reťazovej píly na prácu, na ktorú nie je určené, môže viesť k nebezpečným situáciám.
- Pri rezaní napnutej vetvy uvážte, že sa vetva odrazí späť. Ak sa napätie v drevených vláknach zníži, napnutá vetva môže zasiahnuť obsluhu a / alebo môže operátor stratiť kontrolu nad motorovou pílu.
- Pri rezaní kríkov a mladých stromov buďte zvlášť opatrní. Tenký materiál sa môže zachytiť v reťazci a zasiahnuť vás, alebo sa tým môže stratiť rovnováha.
- Reťazovú pílu noste pri vypnutom stave a držte ju za prednú rukoväť a reťaz musí smerovať preč od tela. Pri preprave alebo skladaní reťazovej píly vždy namontujte ochranný kryt.
- Pred kontrolou napnutia reťaze, pred výmenou reťaze, pred odstránením reťaze a pred odstránením porúch vypnite motor! Pri údržbárskych prácach vyťahujte zástrčku zo zapalovacej sviečky, aby ste zabránili náhodnému naštartovaniu motora.
- Riadte sa pokynmi pre mazanie, napínanie reťaze a výmenu príslušenstva. Zle napnutá alebo namazaná reťaz môže roztrhať alebo zvýšiť riziko spätného rázu.
- Rezný nástroj musí byť ostrý a čistý. Reťaz musíte pravidelne nabrúsiť a opotrebované diely včas vymeniť. Dobře upravený rezný nástroj s ostrými reznými hranami sa nezasekáva tak často a ľahšie sa vedie.
- Rukoväte musia byť suché, čisté a zbavené oleja a mastnoty. Klzké, naolejované ruky sú klzké a vedú k strate kontroly nad nimi.

- Skontrolujte, či všetky pohyblivé časti fungujú bezchybne a či sa nezasekávajú, či sú časti rozbité alebo poškodené, aby negatívne ovplyvnili činnosť reťazovej píly. Poškodené časti sa musia pred použitím reťazovej píly opraviť. Mnohé nehody sa vyskytujú v dôsledku zle udržiavaného náradia.

## SPÄTNÝ RÁZ

Spätný ráz môže nastať, keď sa hrot tyče dotkne predmetu alebo keď sa ohne a reťazová píla sa zasekne v reze. Dotyk špičkou tyče môže v niektorých prípadoch viesť k neočakávanej reakcii dozadu, pri ktorej je tyč vyhodená v smere operátora. Ak sa reťaz zasekne na hornom okraji lišty, môže ju rýchlo posúvať smerom k obsluhu. Ak sa reťaz zasekne na spodnom okraji lišty, môže reťazovú pílu rýchlo späť späť od obsluhy. Každá z týchto reakcií môže viesť k strate kontroly nad pílou a vážnym zraneniam tela. Nespoliehajte sa iba na bezpečnostné zariadenia nainštalované na motorovej píle. Ako používateľ motorovej píly musíte urobiť rôzne opatrenia, aby ste zaistili, že môžete pracovať bez úrazov a zranení:

- Pílu pevne držte oboma rukami, palcom a prstami zaistíte rukoväť reťazovej píly.
- Pri pílení vždy držte motorovú pílu oboma rukami. Nikdy nepracujte iba jednou rukou!
- Telo a ruky umiestnite na miesto, kde môžete zastaviť spätný ráz. Ak operátor prijal príslušné opatrenia, môže ovládať sily spätného nárazu. Nikdy nesmiete pustiť motorovú pílu.
- Vyvarujte sa neobvyklej polohe tela a nepoužívajte pílu nad výškou ramena. To zabraňuje neúmyselnému kontaktu s hrotom meča a umožňuje lepšiu kontrolu reťazovej píly v neočakávaných situáciách.
- Vždy používajte náhradné tyče a reťaze odporúčané výrobcom. Nesprávna náhradná lišta a reťaz môžu viesť k rozbitiu reťaze alebo spätnému rázu.
- Pri brúsení a údržbe reťaze dodržiavajte pokyny výrobcu. Ak je obmedzovač hĺbky nastavený príliš nízko, zvýši sa tým možnosť spätného rázu.
- Nikdy nestrihajte hrot lišty.
- Dbajte na to, aby sa v oblasti rezania nenachádzali žiadne klince alebo kovové časti, a najmä sledujte klince alebo železné kúsky okolo oblasti rezania. Pri rezaní tvrdého dreva, v ktorom sa môže reťaz uviaznuť, buďte opatrní. To môže mať za následok spätný ráz.

- Začnite rezať na plný výkon a počas pílenia udržiavajte reťazovú pílu na najvyššej rýchlosti.
- Pri vkladaní reťazovej píly do predtým vytvoreného rezu buďte mimoriadne opatrní.
- Nevideli konáre alebo časti dreva, pri ktorých môže dôjsť k zmene polohy pri rezaní alebo kde sa rez môže počas rezania zatvoriť.

## POUŽITIE

Benzínová motorová píla je určená na pílenie tenkého dreva vonku a nie je vhodná na profesionálne použitie.

Výrobok používajte iba s originálnym príslušenstvom a iba podľa pokynov v tomto návode na obsluhu. Akékoľvek iné použitie sa považuje za nevhodné a môže mať za následok materiálne škody alebo dokonca fyzické zranenie.

## Časti zariadenia

- |                                       |                                  |
|---------------------------------------|----------------------------------|
| 1. Kryt predného ramena               | 8. Vypínač                       |
| 2. Rukoväť zapaľovania                | 9. Uzáver palivovej nádrže       |
| 3. Kryt vzduchového filtra            | 10. Veko nádrže na reťazový olej |
| 4. Sytič                              | 11. Predná rukoväť               |
| 5. Aretácia tlačidla škrtiacej klapky | 12. Reťaz                        |
| 6. Zadná rukoväť                      | 13. Vodiaca lišta reťaze         |
| 7. Tlačidlo škrtiacej klapky          | 14. Kryt tlmiča hluku / spojky   |
|                                       | 15. Ozubená podpora              |

## Vysvetlenie symbolov

- |   |   |
|---|---|
| A. Varovanie  | I. Membrána palivového čerpadla   |
| B. Prečítajte si návod na použitie  | J. Rukoväť zapaľovania  |
| C. Povinné používanie ochranných prostriedkov na ochranu hlavy, sluchu a očí. | K. Rukoväť sytiča   |
| D. Povinné používanie ochranných rukavíc.                                     | L. Horúci povrch  |
| E. Povinné používanie ochrannej bezpečnostnej obuvi.                          | M. Brzda reťaze   |
| F. Hladina hluku  | N. Nepoužívajte výrobok iba jednou rukou. Držte výrobok pevne oboma rukami. |
| G. Uzáver tankovania  | O. Pozor na možnosť spätného nárazu.  |
| H. Uzáver oleja reťaze  |   |

## Údaje na štítku

Na produkte nájdete typový štítok, ktorý obsahuje základné informácie o motorovej píle. Tento štítok sa zvyčajne nachádza na vrchu alebo na stránke produktu. Údaje uvedené na typovom štítku:

- Model reťazovej píly
- Výkon v kilowattoch (kW)
- Objem motora
- Typ motora
- Otáčky motora pri preťažení
- Olej a palivová zmes
- Hmotnosť
- Rok výroby
- Číslo šarže

## Inštalácia vodiacej lišty a reťaze



**VYSTRAHA! Pri inštalácii noste ochranné rukavice.**

1. Zatláčením krytu smerom k reťazi uvoľníte brzdu reťaze. (1)
  2. Odskrutkujte skrutky a odstráňte kryt jednotky. (14)
  3. Namontujte ozubenú podporu na jednotku motora. (15)
  4. Zasuňte lištu s vedením na kolíku motora. (A1)
  5. Reťaz umiestnite najskôr okolo pohonnej jednotky a potom okolo tyče, aby správne zapadla na ozubené kolesá.
- POZNÁMKA:** Dávajte pozor na smer reťaze. (A2)
6. Nainštalujte napínaciu maticu na kryt jednotky a potom nasadte kryt na zariadenie. Utiahnite skrutku rukou.
- POZNÁMKA:** Pri inštalácii krytu jednotky musí byť veko najskôr namontované na hák na jednotke motora.
7. Potiahnite reťaz hore a utiahnite napínaciu skrutku skrutkovačom, aby ste reťaz utiahli. (A3)
  8. Teraz môžete maticu napínača priskrutkovať pomocou dodaného kľúča.
  9. Pred prácou skontrolujte reťaz. Reťaz sa musí pohybovať, ak ju ťaháte ručne. Ak je to potrebné, napnite alebo uvoľnite reťaz utiahnutím alebo odskrutkovaním napínacej skrutky.

## Palivový a reťazový olej



### Zmes paliva a oleja

Odporúčaná zmes paliva a oleja je 1:40 alebo 2,5% zmesi.  
Príklad: Na 1 liter paliva pridajte 0,25 dl oleja

1. Reťazovú pílu položte pravou stranou na príslušnú základňu.
2. Odskrutkujte uzáver palivovej nádrže (9) a snímte ho.
3. Do palivovej nádrže pridajte zmes pre dvojtaktné motory. Dávajte pozor, aby ste nádrž nepreplnili.

**POZNÁMKA:** Ak nádrž preplníte, rozliate palivo okamžite utrite. Pred opätovným naštartovaním motora počkajte, až sa zvyškové palivo odparí.

4. Nasadte uzáver palivovej nádrže

## Reťazový olej



### VAROVANIE!

Na motorové píly používajte iba špeciálny reťazový olej.  
Nepoužívajte starý spotrebovaný olej.

1. Vložte motorovú pílu pravou stranou na vhodný podstavec.
2. Odskrutkujte veko nádrže na reťazový olej (10) a vyberte ho.
3. Naplňte olej do reťaze do nádrže. Dajte pozor, aby ste nepreplnili nádrž.
4. Nasadte uzáver palivovej nádrže
5. Pokiaľ je to potrebné, vylejte rozliaty olej.

## Zapaľovanie motora



### VAROVANIE!

Pred spustením zariadenia musí byť reťazová píla kompletne zostavená. Skontrolujte hladinu paliva a reťazového oleja.

1. Pre studený štart stlačte palivové čerpadlo približne 3x alebo dotedy, kým palivo do čerpadla natečie.
  2. Presuňte tlačidlo Zap / Vyp do polohy „I“. (B1)
  3. Vytlačte tlmičku do polohy 1. (B2)
  4. Pevne uchopte prednú rukoviť ľavou rukou a rukoviť zapaľovania pravou rukou. (B3)
  5. Potiahnite páčku zapaľovania smerom k sebe, až kým nepocítite odpor.
  6. Páčku pevne pritiahnite k sebe.
- POZNÁMKA:** Neťahajte úplne za rukoviť, pretože by to mohlo poškodiť štartér.
7. Páčku neuvolňujte, ale vložte do východiskovej polohy.
  8. Opakujte kroky 5 a 6, kým motor nenaskočí. Po naštartovaní motora stlačte tlmičku do pracovnej polohy (vo vnútri).
  9. Ľahko pridajte plyn a nechajte motor bežať približne jednu minútu, aby sa zahrial na pracovnú teplotu.

#### Tlmič (B2)

1. Poloha - studené zapaľovanie
2. Pracovná poloha

#### Tlačidlo škrtiacej klapky (B4)

Tlačidlo škrtiacej klapky riadi rýchlosť otáčania reťaze.

1. Pomocou dlane pravej ruky stlačte tlačidlo, aby ste zaistili tlačidlo plynu (5), aby ste uvoľnili tlačidlo podávania plynu.
2. Stlačte tlačidlo plynu (7) a reťaz sa začne otáčať.

#### Zastavenie motora

Presuňte tlačidlo zapnutia / vypnutia (8) do polohy „O“ a vypnite motor.

## Brzda reťaze(B6)

Reťazová píla je vybavená brzdou reťaze. V prípade spätného nárazu táto brzda zastaví reťaz.

Ak počas práce dôjde k spätnému rázu, chránič ruky zasiahne vaše zápästie. Ochranný kryt ruky vyskočí dopredu a brzda zastaví reťaz.

1. Zatlačte chránič ruky dopredu, aby sa aktivovala brzda reťaze.
2. Potiahnite chránič ruky dozadu, aby ste uvoľnili brzdu reťaze

#### Kontrola brzdy

Pravidelne kontrolujte funkčnosť brzdy reťaze.

1. Reťazová píla by mala byť zapnutá.
2. Zatlačte chránič ruky dopredu, aby sa aktivovala brzda reťaze.
3. Krátko stlačte plný plyn (max. 2 - 3 sekundy).
4. Ak sa reťaz nepohybuje, brzda funguje správne.



### VAROVANIE!

Ak brzda nefunguje správne, dajte reťazovú pílu do autorizovaného servisu.

## Pílenie stromov



### VAROVANIE!

**Pred začiatkom práce si pozorne prečítajte a dodržiavajte všetky pokyny!**

#### Protokolovanie

1. Určite smer pádu podľa vetra, uhla stromu, smer rastu ťažkých vetiev a podobných faktorov.
  2. Okolie stromu by sa malo vyčistiť tak, aby poskytovalo pevný postoj a najjednoduchšiu únikovú cestu.
  3. Vystrihnite tvar trojuholníka s veľkosťou jednej tretiny na stranu, na ktorú strom spadne. (C1)
  4. Na protifahej strane urobte vodorovný rez a mierne vyššie ako spodná strana trojuholníkového tvaru. (C1)
- POZNÁMKA:** Horizontálny rez by mal byť presný a vyrovnaný. Pri ťažbe musí ostať približne 1/10 priemeru kmeňa ako odlamovacia hrana. Neodrezávajúce odlamovaciu hranu, pretože slúži ako pánt, aby strom nekontrolovateľne neklesol.
5. Keď strom začne padať, vypnite motorovú pílu a začnite ťahať smerom od stromu.
- VÝSTRAHA!** Upozornite ostatných na nebezpečenstvo, keď strom padá.

## Pílenie spadnutého konára

### VAROVANIE!

- Zafixujte konár, aby sa zabránilo jeho pohybu.
- Pripravte si dobrú podporu.
- Nestojte na nádrži.
- Venujte pozornosť prevráteniu, najmä pri práci na svahu musíte stáť na hornej strane nádrže.
- Pred prácou skontrolujte smer ohybovej sily konára. Rezanie vykonávajte vždy na opačnej strane smeru nádrže.

#### Ležiaci konár (C2)

Odrežte až polovicu konára, potom konár otočte a odrežte opačnú stranu.

#### Podložený konár (C3)

- V zóne A strihajte najskôr zdola a dokončite strihanie zhora.
- V zóne B krájajte najskôr zhora a rezajte zdola.

#### Rezanie konárov padlého stromu (C4)

Najprv skontrolujte, ktorá strana vetvy je zakrivená. Počiatočný rez urobte na ohnutej strane a končíte rezaním na opačnú stranu

#### Rezanie zvislej vetvy (C5)

Najprv urobte rez zdola nahor, potom ho dokončíte rezom zhora nadol.

## Údržba

Pravidelná údržba je dôležitá pre správne fungovanie motorovej píly. Po každom použití reťazovú pílu dôkladne očistite. Pravidelná údržba môže výrazne predĺžiť životnosť tohto nástroja.



**POZNÁMKA! V prípade poruchy odneste reťazovú pílu do autorizovaného servisu.**

#### Vzduchový filter

1. Odstráňte kryt vzduchového filtra (3) a vzduchový filter.
2. Vyčistite vzduchový filter teplou mydlovou vodou. Pred opätovnou inštaláciou počkajte, kým vzduchový filter nezaschne.
3. Ak je filter príliš znečistený alebo poškodený, vymeňte ho za nový.

#### Zapaľovacia sviečka (D1)

1. Vyčistite znečistenú zapaľovaciu sviečku a vzdialenosť medzi elektródami nastavte na 0,65 mm.
2. V prípade potreby vymeňte zapaľovaciu sviečku.



### VAROVANIE!

**Použite odporúčanú zapaľovaciu sviečku. Náhradná zapaľovacia sviečka by mala byť rovnakého typu ako priložená zapaľovacia sviečka výrobcu.**

#### Vodiaca lišta reťaze

Pri demontáži lišty (13) odstráňte piliny z lišty a mazací otvor. Pravidelne otáčajte lištu. Takto je zaistené jeho rovnomerné použitie.

### Napínanie reťaze

Napínacia skrutka reťaze je umiestnená na pravej strane zariadenia pod napínacou maticou.

- Napnite skrutku na napínanie reťaze pomocou skrutkovača, aby ste napli reťaz.
- Odskrutkujte skrutku, aby ste uvoľnili reťaz.

### Brúsenie reťaze

Na brúsenie zubov frézy sa používa okrúhly pilník a šablóna. Informácie o odporúčaných rozmeroch súboru nájdete v časti Špecifikácie.

### Postup brúsenia:

1. Reťaz musí byť správne napnutá.
2. Pilník položte na zub frézy pod uhlom pohybu listu zubu.
3. Súbor sa môže pohybovať iba vpred. Pri návrate zdvihnite pilník zo zuba.
4. Najskôr zbrúsíte všetky zuby na jednej strane a potom na druhej strane reťaze.

### Ostatné

Skontrolujte netesnosti paliva, utiahnuté skrutky, poškodenie hlavných častí, najmä na rukoväti spojky a na reťazi. Ak zistíte nejaké chyby, musíte ich pred ďalším použitím opraviť.

## Skladovanie a preprava

Prístroj uchovávajte na suchom mieste mimo dosahu detí. Pred dlhodobým skladovaním je vhodné vyprázdniť palivovú nádrž a reťazový olej. Ak sa vodiaca lišta reťazovej pily nepoužíva, mala by byť zakrytá štítom.

Pri preprave zariadenia používajte vhodnú ochranu vodiacej lišty reťaze. Prenášajte zariadenie s vypnutým motorom a vodiacou lištou smerom dozadu a otočte tlmič hluku od tela. Nesprávna údržba a demontáž alebo zmeny bezpečnostných komponentov môžu viesť k zraneniam

## SERVIS

V prípade akýchkoľvek opráv počas záručnej doby alebo po nej, kontaktujte autorizovaný servis, ktorý vám ochotne pomôže. Ak je napájací kábel poškodený, odporúčame vám z bezpečnostných dôvodov kontaktovať autorizovaný servis, ktorý kábel vymení.

Pred odovzdaním prístroja do opravovne ho očistite a vložte do pôvodného obalu.

## Technické údaje

Model:	LD845A
Typ motora:	1E43F 2-taktný
Objem motora:	45 cm <sup>3</sup>
Chladenie motora:	Vzduchom chladený
Výkon motora:	1,7 kW
Rýchlosť otáčok:	3.000 - 10.500 min <sup>-1</sup>
Zmes oleja a paliva:	40:1 (2.5%) - olej pre dvojtaktný motor
Objem palivovej nádrže:	550 ml
Objem olejovej nádrže:	260 ml
Startovací systém:	Manuálne spustenie
Typ zástrčky:	L7T
Reťazový olej:	Olej na mazanie reťazí pre reťazové pily
Systém dávkovania oleja:	Automatické čerpadlo s regulátorom
Hmotnosť (bez tyče a reťaze):	5,5 kg
Vodiaca lišta reťaze:	Ozubenie / 406 mm
Priemer kotúčového brúsneho nástroja:	Ø 4 mm
Hladina akustického tlaku L <sub>p</sub> (A):	100dB(A)
Hladina akustického výkonu L <sub>w</sub> (A):	114dB(A)
Uroveň vibrácií (predná rukoväť):	7,31 m/s <sup>2</sup> , K=1,5

Model:	LD852B
Typ motora:	1E45 2-taktný
Objem motora:	52 cm <sup>3</sup>
Chladenie motora:	Vzduchom chladený
Výkon motora:	2,0 kW
Rýchlosť otáčok:	3.000 - 10.500 min <sup>-1</sup>
Zmes oleja a paliva:	40:1 (2.5%) - olej pre dvojtaktný motor
Objem palivovej nádrže:	550 ml
Objem olejovej nádrže:	260 ml
Startovací systém:	Manuálne spustenie
Typ zástrčky:	L7T
Reťazový olej:	Olej na mazanie reťazí pre reťazové pily
Systém dávkovania oleja:	Automatické čerpadlo s regulátorom
Hmotnosť (bez tyče a reťaze):	5,53 kg
Vodiaca lišta reťaze:	Ozubenie / 457 mm
Priemer kotúčového brúsneho nástroja:	Ø 4 mm
Hladina akustického tlaku L <sub>p</sub> (A):	97dB(A)
Hladina akustického výkonu L <sub>w</sub> (A):	113dB(A)
Uroveň vibrácií (predná rukoväť):	7,9 m/s <sup>2</sup> , K=1,5

Model	LD858B
Typ motora:	1E45.2F 2- taktný
Objem motora:	58 cm <sup>3</sup>
Chladenie motora:	Vzduchom chladený
Výkon motora:	2,15 kW
Rýchlosť otáčok:	3.000 - 10.500 min <sup>-1</sup>
Zmes oleja a paliva:	40:1 (2.5%) - olej pre dvojtaktný motor
Objem palivovej nádrže:	550 ml
Objem olejovej nádrže:	260 ml
Startovací systém:	Manuálne spustenie
Typ zástrčky:	L7T
Reťazový olej:	Olej na mazanie reťazí pre reťazové píly
Systém dávkovania oleja:	Automatické čerpadlo s regulátorom
Hmotnosť (bez tyče a reťaze):	6,53 kg
Vodiaca lišta reťaze:	Ozubenie/ 508 mm
Priemer kotúčového brúsneho nástroja:	Ø 4 mm
Hladina akustického tlaku L <sub>p</sub> (A):	99dB(A)
Hladina akustického výkonu L <sub>w</sub> (A):	114dB(A)
Uroveň vibrácií (predná rukoväť):	8,2 m/s <sup>2</sup> , K=1,5

## PREHLÁSENIE O ZÁRUKU

Firma MarexTrade s. r. o., K Šeberáku 180/1, Praha 4 – Kunratice, Česká Republika týmto prehlásením o záruke uvádza, že:

- Zárukuje kvalitnú a bezchybnú prevádzku predmetných výrobkov v záručnej dobe, ktorá začína dodaním produktu spotrebiteľovi.
- Výrobok bude počas záručnej doby bezchybne fungovať, pokiaľ bude používaný v súlade s jeho účelom a návodom na použitie.
- Na žiadosť zákazníka, ak bude samozrejme podaná v záručnej dobe, sa postará o odstránenie závad a prípadných nedostatkov na výrobku na vlastné náklady, najneskôr do 30 dní odo dňa oznámenia závady. Túto lehotu je možné predĺžiť maximálne o 15 dní, pokiaľ bol predmetný výrobok už v minulosti opravovaný. Pokiaľ nebude výrobok opravený v uvedenej lehote, bude vymenený za identický, nový a bezchybný výrobok. Záručnú dobu predĺži o dobu opravy. Na vymenený tovar alebo na výmenu podstatnej časti tovaru za novú vystaví zákazníkovi nový záručný list.
- Poskytuje servis, údržbu, náhradné diely a príslušenstvo po dobu ďalších 3 rokov od uplynutia záručnej doby.
- Záruka platí na území Českej a Slovenskej republiky.

### ZÁRUČNÁ DOBA

Úžitkové vlastnosti, prípadne bezchybná prevádzka výrobku sú garantované v záručnej dobe 24 mesiacov, ktorá začína plynúť dňom dodania výrobku spotrebiteľovi. V prípade použitia výrobku pre profesionálne alebo zárobkové účely, alebo pre účely nad rámec bežného použitia v domácnosti, alebo pokiaľ je produkt používaný osobou, ktorá nie je v súlade s platnými právnymi predpismi definovaná ako spotrebiteľ, je záručná doba 12 mesiacov. Všetky akumulátory / batérie majú záručnú dobu 12 mesiacov. Za stratený záručný list neručíme. Pokiaľ sa na výrobku nepreukáže reklamovaná vada, sme oprávnení účtovať vzniknuté diagnostické náklady.

**UPOZORNENIE: Záruka nekráti práva spotrebiteľa vyplývajúce zo zodpovednosti predávajúceho za vady výrobkov.**

### ZÁRUČNÉ PODMIENKY SÚ

- v prípade reklamácie je nutné predložiť vyplnený záručný list, originál nákupnej faktúry (alebo kópiu oboch);
- že výrobok nie je mechanicky poškodený;
- že s výrobkom nebolo manipulované neoprávnenou osobou;
- že zákazník (užívateľ) jednal a používal produkt v súlade s priloženým návodom;
- počas záručnej doby je autorizovaným servisným strediskom iba servis firmy MarexTrade s. r. o.;
- že záručné štítky a plomby nie sú poškodené alebo odstránené.

### UKONČENIE ZÁRUKY

Záručný servis sa nevzťahuje na diely podliehajúce opotrebeniu (žiarovky, vykurovacie telesá, vlákna, kefy elektromotora, opotrebené ozubené kolesá).

Záruka sa ďalej nevzťahuje na vady vzniknuté pri preprave a manipulácii po dodaní zákazníkovi, v dôsledku nesprávneho nastavenia, mechanickej vady (fyzické rozbitie), vady v dôsledku neodborného a nedbalého zaobchádzania s výrobkom, pri akomkoľvek neoprávnenom zásahu, pokiaľ k závade došlo v dôsledku použitia nevhodného spotrebného materiálu, alebo kvapalín, pokiaľ boli do výrobku inštalované neoriginálne diely, v dôsledku nadmerného napätia, vyššej moci, úderu blesku, vytečenia batérie, čistenia výrobku alebo jeho častí a vniknutia kvapaliny do produktu.

Pred odovzdaním výrobku do servisu je nutné ho očistiť od všetkých nečistôt. V opačnom prípade vám budeme nútení účtovať náklady na očistenie výrobku podľa cenníku distribútora.

V prípade nesprávneho použitia, neprimeraného použitia sily a zásahov, ktoré neboli vykonané autorizovaným servisným strediskom, záruka zaniká. Táto záruka neobmedzuje vaše zákonné práva.

### Manipulácia so starým elektrickým a elektronickým zariadením:

(platné v Európskej únii a ďalších európskych krajinách so samostatným systémom nakadania s odpadmi).



Tento symbol na produkte, na jeho obale alebo v sprievodných dokumentoch znamená, že s produktom nesmie byť zaobchádzané ako s domovým odpadom. Musíte ho zlikvidovať na príslušnom zberom mieste pre recykláciu elektrických a elektronických zariadení. Recyklácia tohto produktu pomôže zachovať prírodné zdroje a pomôže zabrániť negatívnym dopadom na životné prostredie a ľudské zdravie. Likvidácia produktu musí byť vykonaná v súlade s platnými predpismi pre likvidáciu odpadu. Pre podrobnejšie informácie o manipulácii a vrátení tohto výrobku kontaktujte prosím miestny mestský úrad, službu pre likvidáciu domového odpadu alebo obchod, kde ste výrobok zakúpili. Odpadové elektrozariadenia je možné tiež bezplatne odovzdať distribútorovi priamo pri dodaní nového elektrozariadenia. V súlade so smernicou 2012/19/EU a smernicou 2006/66/ES o chybných alebo opotrebovaných akumulátoroch/batériách, musia byť predmetné výrobky zhromažďované oddelene a recyklované spôsobom šetrným k životnému prostrediu.

**Všetky práva vyhradené.**

## ZÁRUKA



AUTORIZOVANÝ  
SERVIS



MarexTrade s. r. o.  
K Šeberáku 180/1, Praha  
4 – Kunratice  
Česká republika



+420 724 892 995  
servis@marextrade.cz

### Informácie o zákazníkovi

Meno a priezvisko

Titul

Email

Telefón

Dátum dodania výrobku / dátum začiatku záručnej doby

### Informácie o výrobku

Typ výrobku / Názov

Typ a model

Sériové číslo

Výrobca

Pečiatka a podpis distribútora



## EC - DECLARATION OF CONFORMITY

**Manufacturer's name and address:** Zhejiang Landtec Tools Co., Ltd  
The 2nd Building, No.2 Hengfu Road, Shilipai,  
East City Zone, Yongkang, Zhejiang, P.R.China

**Product:** Gasoline chainsaw  
**Model:** LD845A

**Year of production:** 2023

The designated product in accordance with the following EC directives:

- Machinery Directive 2006/42/EC (MD)
- Electromagnetic Compatibility Directive 2014/30/EU (EMC)
- Noise Emissions Directive 2000/14/EC+2005/88/EC
- Directive 2016/1628/EU

### Including amendments

Full compliance with the standards listed below proves the conformity of the designated product with the requirements of EC directives mentioned above.

**Measured sound level:** 100 dB (A)  
**Guaranteed sound level:** 114 dB (A)

<b>EN ISO 11681-1:2011</b>	Machinery for forestry - Portable chain-saw safety requirements and testing - Part 1: Chain-saws for forest service
<b>EN ISO 14982:2009</b>	Agricultural and forestry machinery - Electromagnetic compatibility - Test methods and acceptance criteria
<b>ISO 22868:2011</b>	Forestry and gardening machinery - Noise test code for portable hand-held machines with internal combustion engine - Engineering method (Grade 2 accuracy)
<b>EN ISO 3744:2010</b>	Acoustics - Determination of sound power levels and sound energy levels of noise sources using sound pressure - Engineering methods for an essentially free field over a reflecting plane

This declaration of conformity is issued at the sole responsibility of the manufacturer.

**The notified body in EC:** 0905  
Intertek Deutschland GmbH, Stangenstraße 1, 70771 Leinfelden-Echterdingen, Germany  
**Emission approval:** 2016/1628/EU (No.: e9\*2016/1628\*2016/1628SHA1/P\*1197\*00 (V))  
**Issued by:** Ministerio de Industria Energía y Turismo, datum 24.12.2018  
**Method of noise measure:** annex III directive 2000/14/EC+2005/88/EC  
**EC-Type Examination certificate no.:** 16SHW0854-01  
**Safety and health requirements certificate no.:** 16SHW0854-01  
**Contact person for all technical reports:** Žan Moškotevc  
**Authorized representative in EC:** AHAC d.o.o., Stopče 31, 3231 Grobelno, Slovenija

Zhejiang, 25.10.2023

Signature:  
Leo Xiang  
General manager



浙江朗德工具有限公司  
ZHEJIANG LANDTEC TOOLS CO., LTD

## EC - DECLARATION OF CONFORMITY

**Manufacturer's name and address:** Zhejiang Landtec Tools Co., Ltd  
The 2nd Building, No.2 Hengfu Road, Shilipai,  
East City Zone, Yongkang, P.R.China

**Product:** Gasoline chainsaw  
**Model:** LD852B

**Year of production:** 2023

The designated product in accordance with the following EC directives:

- Machinery Directive 2006/42/EC (MD)
- Electromagnetic Compatibility Directive 2014/30/EU (EMC)
- Noise Emissions Directive 2000/14/EC+2005/88/EC
- Directive 2016/1628/EU

### Including amendments

Full compliance with the standards listed below proves the conformity of the designated product with the requirements of EC directives mentioned above.

**Measured sound level:** 97 dB (A)  
**Guaranteed sound level:** 113 dB (A)

<b>EN ISO 11681-1:2022</b>	Machinery for forestry - Portable chain-saw safety requirements and testing - Part 1: Chain-saws for forest service
<b>EN ISO 14982:2009</b>	Agricultural and forestry machinery - Electromagnetic compatibility - Test methods and acceptance criteria
<b>ISO 22868:2021</b>	Forestry and gardening machinery - Noise test code for portable hand-held machines with internal combustion engine - Engineering method (Grade 2 accuracy)

This declaration of conformity is issued at the sole responsibility of the manufacturer.

**The notified body in EC: 0123**

TÜV SÜD Product Service GmbH, Zertifizierstelle, Ridlerstraße 65, 80339 München, Germany

**Emission approval:** 2016/1628/EU (No.: e9\*2016/1628\*2016/1628SHB1/P\*1199\*00 (V))

**Issued by:** Ministerio de Industria Energía y Turismo, datum 25.12.2018

**Method of noise measure:** annex III directive 2000/14/EC+2005/88/EC

**EC-Type Examination certificate no.:** M6A 18 01 81059 036

**Safety and health requirements certificate no.:** Z1A 18 01 81059 035

**Contact person for all technical reports:** Žan Moškotevc

**Authorized representative in EC:** AHAC d.o.o., Stopče 31, 3231 Grobelno, Slovenija

Zhejiang, 25.8.2023

Signature:  
Leo Xiang  
General manager



浙江朗德工具有限公司  
ZHEJIANG LANDTEC TOOLS CO., LTD

## EC - DECLARATION OF CONFORMITY

**Manufacturer's name and address:** Zhejiang Landtec Tools Co., Ltd  
The 2nd Building, No.2 Hengfu Road, Shilipai,  
East City Zone, Yongkang, P.R.China

**Product:** Gasoline chainsaw  
**Model:** LD858B

**Year of production:** 2023

The designated product in accordance with the following EC directives:

- Machinery Directive 2006/42/EC (MD)
- Electromagnetic Compatibility Directive 2014/30/EU (EMC)
- Noise Emissions Directive 2000/14/EC+2005/88/EC
- Directive 2016/1628/EU

### Including amendments

Full compliance with the standards listed below proves the conformity of the designated product with the requirements of EC directives mentioned above.

**Measured sound level:** 99 dB (A)  
**Guaranteed sound level:** 114 dB (A)

<b>EN ISO 11681-1:2011</b>	Machinery for forestry - Portable chain-saw safety requirements and testing - Part 1: Chain-saws for forest service
<b>EN ISO 14982:2009</b>	Agricultural and forestry machinery - Electromagnetic compatibility - Test methods and acceptance criteria
<b>ISO 22868:2011</b>	Forestry and gardening machinery - Noise test code for portable hand-held machines with internal combustion engine - Engineering method (Grade 2 accuracy)

This declaration of conformity is issued at the sole responsibility of the manufacturer.

**The notified body in EC: 0123**

TÜV SÜD Product Service GmbH, Certification Body, Ridlerstraße 65, 80339 Munich, Germany

**Emission approval:** 2016/1628/EU (No.: e9\*2016/1628\*2016/1628SHB1/P\*1199\*00 (V))

**Issued by:** Ministerio de Industria Energía y Turismo, datum 25.12.2018

**Method of noise measure:** annex III directive 2000/14/EC+2005/88/EC

**EC-Type Examination certificate no.:** M6A 081059 0039

**Safety and health requirements certificate no.:** Z1A 081059 0038

**Contact person for all technical reports:** Žan Moškotevc

**Authorized representative in EC:** AHAC d.o.o., Stopče 31, 3231 Grobelno, Slovenija

Zhejiang, 25.8.2023

Signature:  
Leo Xiang  
General manager



浙江朗德工具有限公司  
ZHEJIANG LANDTEC TOOLS CO., LTD